

MegaBlue®

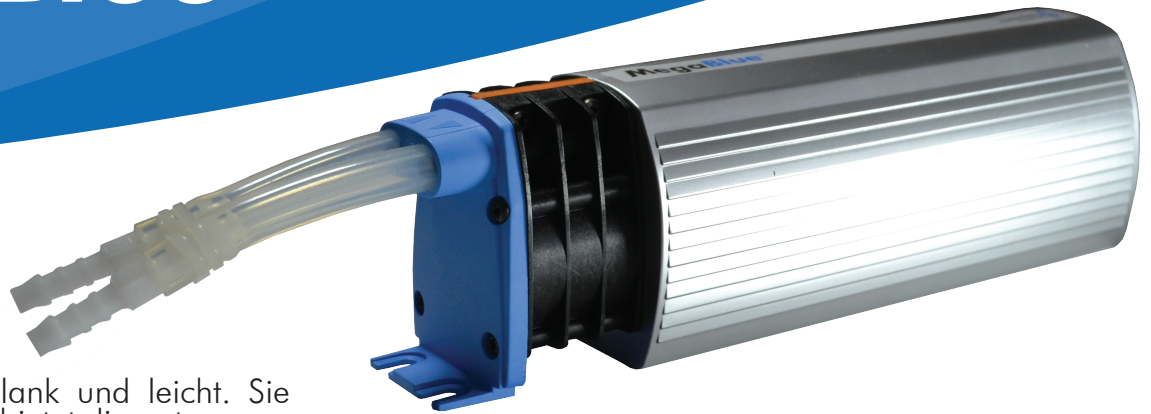

Die MegaBlue® ist schlank und leicht. Sie arbeitet flüsterleise und bietet die notwendige Leistungsfähigkeit für schwierige Installationen. Sie nutzt das bahnbrechende, patentierte Prinzip von BlueDiamond® und ist dadurch bauartbedingt zuverlässig. Bei nur geringen Einstiegskosten lassen sich mit der MegaBlue® enorme Einsparungen bei Installation und Instandhaltung erzielen.



Rotations-
membran



HERGESTELLT
IN GROSS-
BRITANNIEN

3 Jahre
Garantie

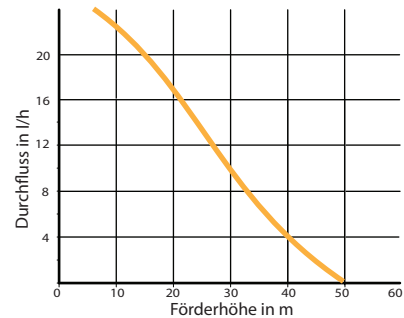

Leistung  23 dB(A)

Max. Durchsatz	Max. Förderhöhe	Max. Saughöhe
50 l/h	20 m	7 m



Sensoroptionen

MegaBlue® Pumpe erhältlich mit:

Behältersensor	Temperatursensor	DrainStik®
X87-813	X87-814	X87-820
		

Abmessungen (mm)

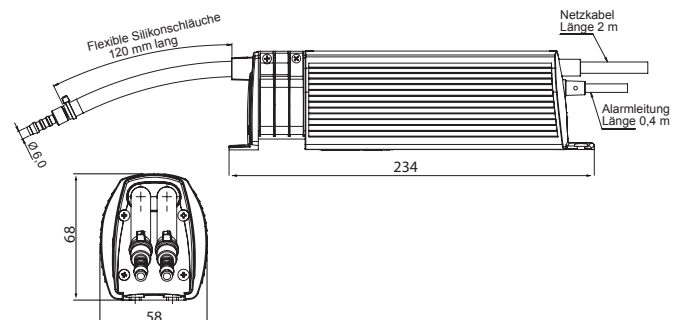

Installationsoptionen

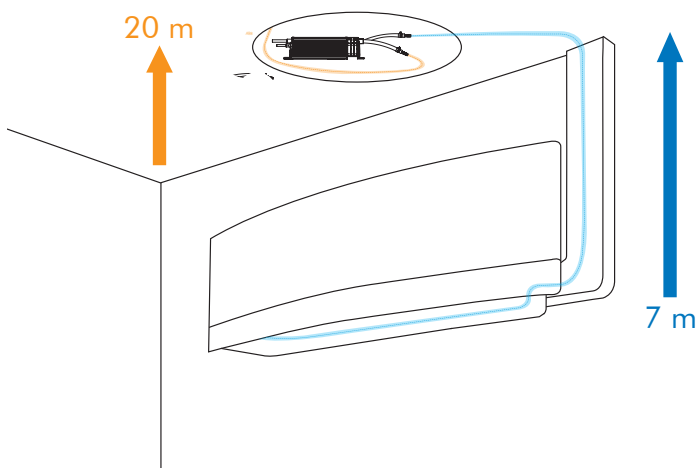

Sie kann in beliebiger Anordnung in einem Abstand von bis zu 7 m zur Klimaanlage eingebaut werden.

