

(仮)圧縮機仕様書 TENTATIVE Compressor Specification	No. CC-51270010			Page 12- 1
(仮)機種名 Model / (仮)製品コード Code C-1CV43M0A / 804 430 70	決裁 Authorized	承認 Approved	検印 Checked 白井 Oct.29.'20	作成 Drafted 松浦 Oct.29.'20

1. 適用 适用 APPLICATION

冷凍機の種類 冷冻机组种类 REFRIGERATOR TYPE	自動販売機 自动贩卖机 VENDING MACHINE
冷媒種類 冷媒种类 REFRIGERANT	R744
冷媒封入許容量 冷媒充注容许量 REFRIGERANT CHARGE LIMIT	770 g MAX.
電源 电源 ELECTRIC SOURCE	DCインバータ回路 DC变频器回路 DC Inverter Circuit

2. 構造及び要目 结构及要点 COMPRESSOR DATA

圧縮機の形式 压缩机的类型 COMPRESSOR TYPE	密閉型電動圧縮機 封闭型电动压缩机 HERMETIC MOTOR COMPRESSOR
圧縮機構部の形式 压缩结构部的形式 PUMP TYPE	ロータリ 単段圧縮方式 转子单级压缩方式 ROLLING PISTON SINGLE-STAGE COMPRESSION
内部圧力 内部压力 INTERNAL PRESSURE	内部高圧 内部高压 High-Pressure
安全認証 安全认证 SAFETY REGULATIONS	PED CATEGORY I, LVD IEC60335-2-34
シリンダ容積 气缸容积 DISPLACEMENT	1.28 cm <sup>3</sup> /REV.
冷凍機油種類 冷冻机油种类 OIL	DAPHNE PZ68S (Idemitsu PAG)
冷凍機油規定量 冷冻机油规定量 OIL PRECHARGED	270 cm <sup>3</sup>
塗装 涂装 PAINTING	黒色塗料 黑色涂料, 焼付乾燥 烤漆 BLACK COLOR PAINT, BAKED
総質量(OIL含む) 总重量(含油) NET MASS (OIL IN)	7.8 kg
吸入管内径 吸气管内径 SUCTION TUBE I.D.	6.4 mm
吐出管内径 排气管内径 DISCHARGE TUBE I.D.	6.4 mm

2					4				
1					3				
Sym.	Date	Revision	Signed	Checked	Sym.	Date	Revision	Signed	Checked

(仮)圧縮機仕様書 TENTATIVE Compressor Specification	No. CC-51270010	Page 12- 2		
(仮)機種名 Model / (仮)製品コード Code C-1CV43M0A / 804 430 70	決裁 Authorized	承認 Approved	検印 Checked 白井	作成 Drafted 千葉/松浦
			Oct.29.'20	Oct.29.'20

3. 電動機 电机 MOTOR

電動機の種類 电机种类 MOTOR	IPMブラシレスモータ IPM无刷电机 IPM Brushless Motor		
最大電圧 $V_{peak}$ 最大电压 $V_{peak}$ MAXIMUM VOLTAGE $V_{peak}$	350		
極数・定格出力 极数・额定输出功率 POLE・RATED OUTPUT	4 POLE	400 W	
絶縁階級 绝缘等级 INSULATION GRADE	E GRADE		
*回転数 转速 REVOLUTION	60 r/s		
巻線抵抗 $\Omega$ (at 25°C) 卷线电阻 $\Omega$ WINDING RESISTANCE	U-V	V-W	U-W
	1.600	1.600	1.600

注記: 1. 電動機の特性は、標準値を示し、\*項は公称出力時の値である。

电动机的特性用标准值表示，\*项为公称输出时的值。

NOTE: 1. MOTOR CHARACTERISTICS ARE BASED ON STANDARD VALUE, \* IS BASED ON NOMINAL OUTPUT.

4. 電気部品及び電気回路 电气部件及电气回路 ELECTRICAL COMPONENT & WIRING DIAGRAM

過負荷保護器 过载保护器 OVER LOAD PROTECTOR	吐出ガス温度センサー 排气温度传感器 THERMISTOR
----------------------------------------	-------------------------------------

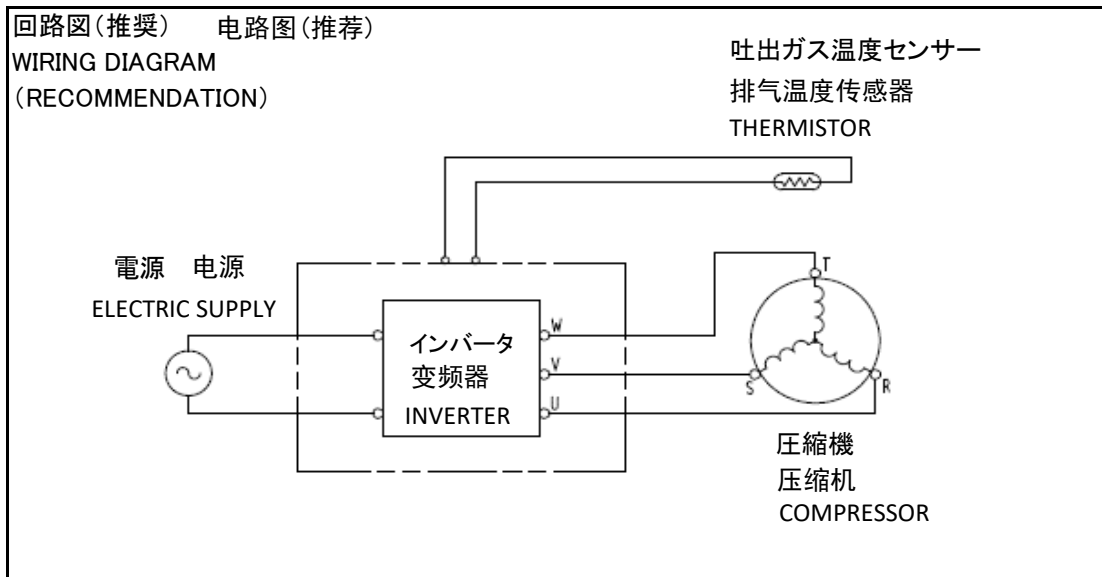

※吐出ガス温度センサーは、吐出配管の100mm以内に取り付けること。

排气温度保护器安装于距排气管100mm以内的位置。

Thermistor sensor shall be attached to discharge tube within 100mm.

2					4				
1					3				
Sym.	Date	Revision	Signed	Checked	Sym.	Date	Revision	Signed	Checked

(仮)圧縮機仕様書 TENTATIVE Compressor Specification	No. CC-51270010	Page 12- 3
(仮)機種名 Model / (仮)製品コード Code C-1CV43M0A / 804 430 70	決裁 Authorized	承認 Approved
	検印 Checked 白井	作成 Drafted 松浦
	Oct.29.'20	Oct.29.'20

5. 定格性能 額定性能 RATED PERFORMANCE

使用インバータ : A1000 (安川電機社製 正弦波駆動 DCインバータ)

使用変頻器 : A1000 (安川電機社製 正弦波駆動 DC変頻器)

INVERTER : "A1000" YASKAWA ELECTRIC DC-INVERTER WITH SINE WAVE DRIVE

供給電源(インバータ) 提供電源(変頻器) ELECTRIC SUPPLY (TO INVERTER)	1PH-50Hz-200V	-
回転数 转速 REVOLUTION	50	r/s

性能 性能 PERFORMANCE	定格性能 額定性能 RATED PERFORMANCE	参考性能 参考性能 REFERENCE PERFORMANCE	単位 単位 UNITS
能力 能力 CAPACITY	540	-	W
圧縮機入口入力 圧縮機吸気側入力 MOTOR INPUT	310	-	W
参考:インバータ入口入力 参考:変頻器入口入力 INVERTER INPUT	(335)	-	W

条件 工况 CONDITIONS	定格 額定 RATINGS	-	単位 単位 UNITS
吸込圧力 吸気圧力 SUCTION PRESSURE	2.9 (29)	-	MPa (bar)
吐出圧力 排気圧力 DISCHARGE PRESSURE	9.0 (90)	-	MPa (bar)
吸入ガス温度 吸気温度 RETURN GAS TEMP.	35.0	-	°C
膨張弁入口温度 膨脹閥入口温度 EXPANSION VALVE INLET TEMP.	35.0	-	°C
周囲温度 环境温度 AMBIENT TEMP	35.0	-	°C
圧縮機冷却 圧縮機冷却 COMPRESSOR COOLING	Fan Cooling (3m/s)	-	-

2					4				
1					3				
Sym.	Date	Revision	Signed	Checked	Sym.	Date	Revision	Signed	Checked

(仮)圧縮機仕様書 TENTATIVE Compressor Specification	No. CC-51270010			Page 12- 4
(仮)機種名 Model / (仮)製品コード Code <b>C-1CV43M0A / 804 430 70</b>	決裁 Authorized	承認 Approved	検印 Checked 白井	作成 Drafted 松浦
			Oct.29.'20	Oct.29.'20

6. 一般性能 一般性能 GENERAL PERFORMANCE

●騒音 振動 噪声 振動 SOUND LEVEL VIBRATION

使用インバータ : A1000 (安川電機社製 正弦波駆動 DCインバータ)

使用変頻器: A1000 (安川電机制 正弦波駆動 DC変頻器)

INVERT : "A1000" YASKAWA ELECTRIC DC-INVERTER WITH SINE WAVE DRIVE

供給電源(インバータ) 提供電源(変頻器) ELECTRIC SUPPLY(to INVERTER)	1PH-50Hz-200V	-
キャリア周波数 載波頻率 Carrier Frequency	10	kHz

騒音(50r/s、圧縮機側面より0.3m、4方向平均) 噪声(50r/s、距圧縮機側面0.3m、4个方向的平均值) SOUND LEVEL (50r/s, 0.3m FROM COMP. SURFACE, AVARAGE OF 4 DIRECTIONS) ※暗騒音37dB(A)以下 背景噪声37dB(A)以下 BACK GROUND NOISE IS LESS THAN 37dB(A)	57	dB(A) MAX.
振動(50r/s、水平方向、片振幅) 振動(50r/s、水平方向、半振幅) VIBRATION (50r/s, DIRECTION OF HORIZONTAL, HALF AMPLITUDE)	40	μ m MAX.
振動(50r/s、円周方向、片振幅) 振動(50r/s、円周方向、半振幅) VIBRATION (50r/s, DIRECTION OF ROTATION, HALF AMPLITUDE)	120	μ m MAX.

条件 工况 CONDITIONS	定格 额定 RATINGS	-	単位 单位 UNITS
吸込圧力 吸气压力 SUCTION PRESSURE	2.9 (29)	-	MPa (bar)
吐出圧力 排气压力 DISCHARGE PRESSURE	9.0 (90)	-	MPa (bar)
吸入ガス温度 吸气温度 RETURN GAS TEMP.	35.0	-	°C
周囲温度 环境温度 AMBIENT TEMP	常温 常温 Normal temperature	-	-

2					4				
1					3				
Sym.	Date	Revision	Signed	Checked	Sym.	Date	Revision	Signed	Checked

(仮)圧縮機仕様書 TENTATIVE Compressor Specification	No. CC-51270010			Page 12- 5
(仮)機種名 Model / (仮)製品コード Code <b>C-1CV43M0A / 804 430 70</b>	決裁 Authorized	承認 Approved	検印 Checked <b>白井</b>	作成 Drafted <b>松浦</b>
			Oct.29.'20	Oct.29.'20

7. 一般特性 一般特性 CHARACTERISTIC

設計圧力 设计压力 DESIGN PRESSURE	高压部 高压部 HIGH	13.0 (130)	MPa (G) (bar(G))
	低压部 低压部 LOW	8.0 (80)	
気密試験圧力 气密试验压力 LEAK TIGHT (NO LEAKAGE)		13.0 (130)	MPa (G) (bar(G))
強度試験圧力 强度试验压力 HYDROSTATIC STRENGTH (NO LEAKAGE)		42.0 (420)	MPa (G) (bar(G))
絶縁抵抗 (冷媒寝込無時、温度5~35℃、相对湿度45~85%範囲) 绝缘电阻 (无冷媒惰化时、温度5~35℃、相对湿度45~85%范围) INSULATION RESISTANCE (AFTER RUNNING, TEMP. 5~35℃, RH 45~85%)		100 (DC500V)	M Ω MIN.
耐電圧 (漏れ電流 10 mA MAX. 温度5~35℃、相对湿度45~85%範囲) 耐电压 (泄漏电流 10 mA MAX. 温度5~35℃、相对湿度45~85%范围) DIELECTRIC WITHSTAND (LEAK CURRENT 10 mA MAX., TEMP. 5~35℃, RH 45~85%)		1500	V-1min.
		工程全数検査 工序全数検査 Routine test	
		1800	V-1s
残留水分量 RESIDUAL MOISTURE	残留水分量	75	mg MAX.
残留ゴミ量 RESIDUAL IMPURITIES	残留杂质量	20	mg MAX.

2					4				
1					3				
Sym.	Date	Revision	Signed	Checked	Sym.	Date	Revision	Signed	Checked

(仮)圧縮機仕様書 TENTATIVE Compressor Specification		No. CC-51270010		Page 12- 6	
(仮)機種名 Model / (仮)製品コード Code C-1CV43M0A / 804 430 70		決裁 Authorized	承認 Approved	検印 Checked 白井	作成 Drafted 松浦
				Oct.29.'20	Oct.29.'20

8. システム使用制限範囲 系统所限制的使用范围 LIMIT OF SYSTEM APPLICATION

常用(最多使用)範囲 常用される使用条件下での運転に適用する。  
 常用(最多使用)范围 适用于常用工况下的运转。  
 STANDARD OPERATING COND. Applies to operation under normal service conditions.  
 使用可能範囲 過渡的な条件下での短時間の運用について適用する。  
 使用范围 适用于过渡工况下的短时间运转。  
 LIMIT OF OPERATING COND. Applies to short-time operation under transient conditions.

NO.	項目 項目 ITEM	常用(最多使用)範囲 常用(最多使用)范围 STANDARD OPERATING COND.	使用可能範囲 使用范围 LIMIT OF OPERATING COND.	備考 备注 NOTE
1	吸入圧力 吸气压力 SUCTION PRESSURE $P_L$	1.9MPa(G)~4.5MPa(G) (19bar(G)~45bar(G))	1.7MPa(G)~5.0MPa(G) (17bar(G)~50bar(G))	-
	蒸発温度 蒸发温度 EVAPORATING TEMP.	-20°C~+11°C	-23°C~+15°C	-
2	吐出圧力 排气压力 DISCHARGE PRESSURE $P_H$	12 MPa(G) MAX. (120 bar(G)) MAX.	13 MPa(G) MAX. (130 bar(G)) MAX.	-
3	圧力差 压差 PRESSURE DIFFERENCE	9MPa(90bar) MAX.		$P_H - P_L$
4	巻線温度 绕组温度 WINDING TEMP.	120°C MAX.	130°C MAX.	-
5	圧縮機ケース底部温度 压缩机外壳底部温度 SHELL BOTTOM TEMP.	110°C MAX.		-
6	吐出温度 排气温度 DISCHARGE GAS TEMP.	115°C MAX.	125°C MAX.	圧縮機出口から100mm以内の位置の吐出配管温度 位于距压缩机排气口100mm以内的排气管温度 Discharge pipe temp. within the position 100mm from compressor outlet.
7	吸込温度 吸气温度 SUCTION TEMP.	過熱度は0.5K以上のこと 过热度应在0.5 K以上 Superheat: 0.5K MIN.	液吸入によるスラッキング音のないこと 应无由于液体吸入而引起的冲刷音 No excessive noise and vibration	圧縮機入口から100mm以内の位置の吸入配管温度 位于距压缩机吸气口100mm以内的吸气管温度 Suction pipe temp. within the position 100mm from compressor inlet.
8	液戻り運転 回液运转 LIQUID REFRIGERANT BACK	液圧縮音、電流増加、振動増加等を伴う液戻り運転を行ってはならない。 不能发生伴随有液压缩音、电流增加、振动增加等情况的回液运转。 System should be designed not to allow the liquid to go back to compressor which cause knocking noise, current increase or undersirable vibration.		

2					4				
1					3				
Sym.	Date	Revision	Signed	Checked	Sym.	Date	Revision	Signed	Checked

(仮)圧縮機仕様書 TENTATIVE Compressor Specification	No. CC-51270010	Page 12- 7
(仮)機種名 Model / (仮)製品コード Code C-1CV43M0A / 804 430 70	決裁 Authorized	承認 Approved
	検印 Checked	作成 Drafted
	白井	千葉/松浦
	Oct.29.'20	Oct.29.'20

NO.	項目 項目 ITEM	システム使用制限範囲 系统所限制的使用范围 LIMIT OF SYSTEM APPLICATION	備考 备注 NOTE
9	発停サイクル 启停循环 ON-OFF PERIOD	1サイクル : 最短10分 停止時間 : 最短 5分  1循环 : 最短10分钟 停止时间 : 最短5分钟  1 cycle : at least 10min. Shut-off time : at least 5min.	運転時間: 少なくともオイルが所定のレベルに戻るまでの時間 停止時間: 少なくとも高低圧が平衡するまでの時間 ※始動時は必ず平衡圧で起動させてください 运转时间: 不短于油面回到规定位置的时间 停止时间: 不短于高低压取得平衡所需的时间 ※启动时必须以平衡压启动 Operation time: time required for recovery of oil level to the specified level or higher. Shut-off time: time required for recovery of high/middle/low pressure balance. ※Always start with equilibrium pressure when starting
10	運転電流上限 运转电流上限 MAXIMUM OPERATING CURRENT	5.3 A <sub>rms</sub> MAX.	動作電流が基準値を超える場合 協議するものとします。 动作电流超过基准值时 需双方协商。 If the operating current exceeds the limit value, both parties shall discuss about its acceptance.
11	減磁防止(限界)電流 防退磁(极限)電流 PEAK CURRENT OF MOTOR (PREVENTION OF MOTOR DEMAGNETIZING)	17.0 A <sub>0-peak</sub> MAX.	圧縮機電流が瞬時でも越えないこと 压缩机电流即使瞬间也 不可超限。 Never exceed a moment.
12	システム内残留水分許容量 系统内残留水分的容许量 SYSTEM MOISTURE CONTENT	200ppm MAX.	ドライヤを使用する場合は、PZ68Sに適合し 摩耗粉の出ないものを使用すること 如果使用干燥机，其应符合PZ68S 且不会产生磨屑。 When using a dryer, use one that conforms to PZ68S and does not generate wear powder.
13	システム内残留空気許容量 (標準状態体積) 系统内残留空气的容许量 (标准状态体积) RESIDUAL NON-CONDENSABLE GAS IN THE SYSTEM (N.T.P.)	非凝縮ガス 不凝性气体 Non condensable gas	1.0 vol% MAX.
		残留酸素 残留氧气 Residual oxygen	0.1 vol% MAX.
14	圧縮機の傾斜 压缩机的倾斜 SKEW ANGLE OF COMPRESSOR	5 deg. MAX.	-
15	配管応力 管道应力 PIPING STRESS	始動・停止時: 启动・停止时: Start/Shutdown:	34.32MPa MAX.
		運転時: 运转时: Run:	12.26MPa MAX.

2					4				
1					3				
Sym.	Date	Revision	Signed	Checked	Sym.	Date	Revision	Signed	Checked

パナソニック株式会社 冷熱空調デバイス事業部

Refrigeration and Air-Conditioning Devices Business Division, Panasonic Corporation

(仮)圧縮機仕様書 TENTATIVE Compressor Specification	No. CC-51270010			Page 12- 8
(仮)機種名 Model / (仮)製品コード Code C-1CV43M0A / 804 430 70	決裁 Authorized	承認 Approved	検印 Checked 白井	作成 Drafted 松浦
			Oct.29.'20	Oct.29.'20

●常用(最多使用)範囲 常用(最多使用)范围 STANDARD OPERATING COND.

運転可能回転数範囲 REVOLUTION RANGE	可运行转速范围	30 - 70	r/s
-------------------------------	---------	---------	-----

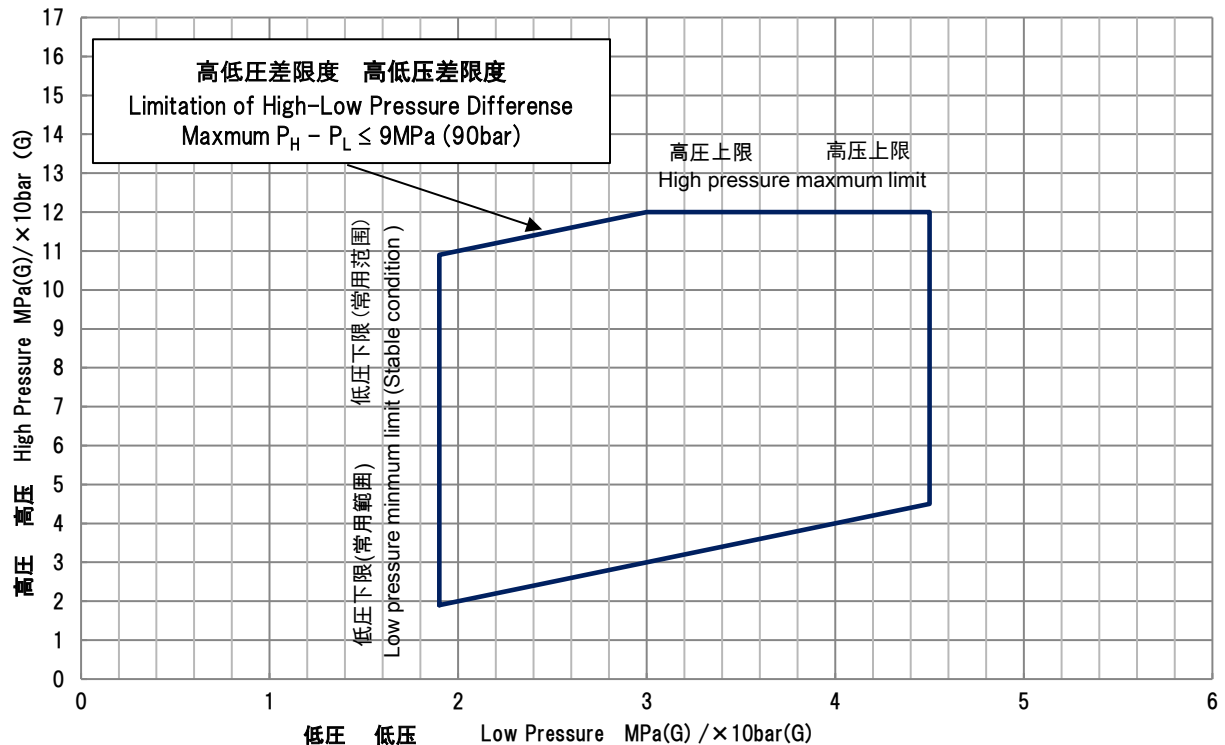

(1)範囲 范围 SCOPE

- 1) エンベロープは、常用運転時の圧縮機の圧力範囲に適用されます。
- 2) 特に記載がない場合、圧力範囲は「8.システム使用制限範囲」に記載されている回転速度範囲で適用されます。
- 3) 過渡時または停止時の圧力範囲には適用されません。
- 4) エンベロープと温度や電流など他の使用範囲との相関はありません。

エンベロープに関係するのは圧力範囲のみです。

- 1) 方框图适用于压缩机常用运转时的压力范围。
- 2) 如果无特殊说明，压力范围适用于“8. 系统所限制的使用范围”中记载的转速范围。
- 3) 过过渡时或者停机时不适用。
- 4) 方框图与温度、电流等其他使用范围无关。

方框图仅与压力有关。

- 1) Envelope is applied to the pressure range of compressor on stable state.
- 2) When there is no particular description, the pressure range is applied to the rotation speed range described in the "8.LIMIT OF SYSTEM APPLICATION".
- 3) This will not be applied to the pressure range during transition or stoppage.
- 4) There is no relation between envelope and other operation range as temperature or current etc.

Only pressure range is related to envelope.

2					4				
1					3				
Sym.	Date	Revision	Signed	Checked	Sym.	Date	Revision	Signed	Checked



(仮)圧縮機仕様書 TENTATIVE Compressor Specification	No. CC-51270010			Page 12- 9
(仮)機種名 Model / (仮)製品コード Code C-1CV43M0A / 804 430 70	決裁 Authorized	承認 Approved	検印 Checked 白井 Oct.29.'20	作成 Drafted 松浦 Oct.29.'20

(2)停止時または過渡時の圧力範囲 停机时或过渡时的压力范围  
Pressure range during stoppage or transient condition

- 1) 圧縮機の停止時、圧力はエンベロープの圧力範囲ではなく「7.一般特性」記載の「気密」圧力を超えないこと。  
気密圧力は容器耐圧により決まり、圧縮機の起動を保証する圧力ではありません。
- 2) 過渡時の圧力は、「8.システム使用制限範囲」に記載されている「使用可能範囲」内で使用すること。
- 1) 压缩机停机时，压力不得超过“7.一般特性”中记载的“气密”压力，而非方框图的压力范围。  
气密压力取决于容器耐圧，而非保证压缩机起动的压力。
- 2) 过渡时的压力应在“8.系统所限制的使用范围”中记载的“可使用范围”内。
- 1) During stoppage of compressor, the pressure range should not exceed the “Leak Tight” pressure described in the “7.CHARACTERISTIC”, not the pressure range of envelope.  
The pressure is decided by the pressure resistance of the vessel, and it is not the pressure to ensure the startup of compressor.
- 2) Pressure during transient condition should be within the “Limit value” described in the “8.LIMIT OF SYSTEM APPLICATION”.

2					4				
1					3				
Sym.	Date	Revision	Signed	Checked	Sym.	Date	Revision	Signed	Checked

(仮)圧縮機仕様書 TENTATIVE Compressor Specification	No. CC-51270010	Page 12- 10
(仮)機種名 Model / (仮)製品コード Code C-1CV43M0A / 804 430 70	決裁 Authorized	承認 Approved
	検印 Checked 白井	作成 Drafted 松浦
	Oct.29.'20	Oct.29.'20

1 ● 圧縮機の運転回転速度 压缩机的运行转速

OPERATING REVOLUTION OF COMPRESSOR (DC INVERTER DRIVEN)

- 1) 定められた回転速度範囲内で運転してください。(“8. システム使用制限範囲” 参照)  
请在规定的转速范围内运行。(参考“8. 系统所限制的使用范围”)  
Operate within the designated Revolution Range.(Refer to “8.LIMIT OF SYSTEM APPLICATION”)
- 2) 圧縮機始動時に30r/sを超えた場合、最低回転数から60r/sの間で、30s以上の運転を確保してください。  
如压缩机启动时超过30r/s, 则需确保在最低转速至60r/s的区间运行30s以上。  
If the rotation speed goes over 30r/s when starting the compressor, keep the rotation speed between the minimum allowable speed and 60r/s as maximum for at least 30s.
- 3) 圧縮機の運転速度変化率は毎秒あたり1r/s以下とする。  
压缩机的运行速度变化率为每秒1r/s以下。  
Change rate of compressor operation speed is 1r/s per second or less.

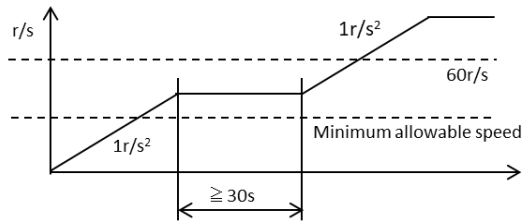

運転例 运转实例 Operation example

1 ● 油量管理について(下記 (a)と(b)を守ること) 油量管理(应遵守下述 (a) 和 (b) )

OIL QUANTITY MANAGEMENT (OBSERVE (a) AND (b) BELOW)

- (a) 圧縮機内最低油面 压缩机内最低油面 MINIMUM OIL LEVEL IN THE COMPRESSOR

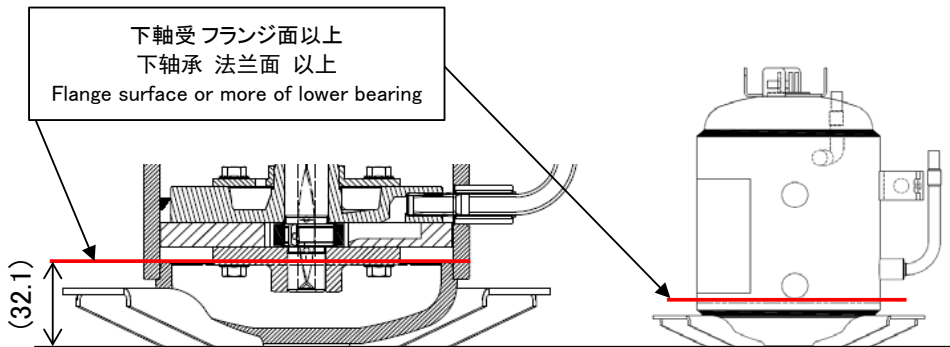

- (b) オイル冷媒比(推奨値) 油与冷媒比(推荐值) OIL REFRIGERANT RATIO (RECOMMENDED VALUE)  
Oil/Refrigerant  $\geq 35\text{wt}\%$  (オイル比重 冷冻机油比重 Oil specific gravity: 1.0)

2					4				
1	2021.01.26	項目追加	D.Matsuura	F.Shirai	3				
Sym.	Date	Revision	Signed	Checked	Sym.	Date	Revision	Signed	Checked

(仮)圧縮機仕様書 TENTATIVE Compressor Specification	No. CC-51270010			Page 12- 11
(仮)機種名 Model / (仮)製品コード Code C-1CV43M0A / 804 430 70	決裁 Authorized	承認 Approved	検印 Checked 白井	作成 Drafted 松浦
			Oct.29.'20	Oct.29.'20

●防音材 隔音材料

圧縮機防音材は、吸水状態で圧縮機を腐食させない構成・材料であること。

若しくは、基板喫水線まで水が溜まる状態でも、水に触れない、吸水しないこと。

圧縮機隔音材料需处于吸水状态，在材料和组成上不得腐蚀压缩机。

或者即使水位上升至底板吃水线时也不会沾水或吸水。

The construction and material of acoustic insulator for compressor shall not rust motor-compressors. Or even if water is filled up to the draft line of base plate of heat pump water heater unit, acoustic insulator shall not touch and absorb water.

●圧縮機の機能、耐久性を損なうようなランニング運転、およびその検査、保護装置検査等を行わないこと。

不进行有损压缩机功能、耐久性的运行以及相关检查、保护装置检查等。

The running operation, that inspection and the protector inspection that affect

a damage to the function and durability of the compressor should be avoided.

9. システム内コンタミ 系統杂质 ALL SYSTEM CONTAMINATES

●塩素系不純物およびオイル、冷媒に悪影響を及ぼす不純物なきこと。

不得含有氯系杂质及对冷冻机油、冷媒有不良影响的杂质。

Residual chlorine and impurities that affect a damage to the oil and refrigerant should be eliminated.

2					4				
1					3				
Sym.	Date	Revision	Signed	Checked	Sym.	Date	Revision	Signed	Checked

(仮)圧縮機仕様書 TENTATIVE Compressor Specification	No. CC-51270010	Page 12- 12		
(仮)機種名 Model / (仮)製品コード Code C-1CV43M0A / 804 430 70	決裁 Authorized	承認 Approved	検印 Checked 白井	作成 Drafted 松浦
			Oct.29.'20	Oct.29.'20

10. 本体(客先)製造上の制限 本体(客户)制造上的限制 PROCESS LIMITATIONS

- PLUGの抜き手順 拔塞順序 PLUG remobal procedure  
 オイルの吹き出し防止のため、初めに吐出配管のプラグ①を抜き、窒素ガスを流出させてください。  
 その後 ② のプラグを抜くこと。  
 为防止冷冻机油喷出, 首先拔出排气管的塞子①, 以排出氮气。  
 然后拔出②的塞子。  
 Remove the plug ① of discharge tube at first, to prebent the oil from splling  
 and let the N2 gas flow out. Then upplug ②.

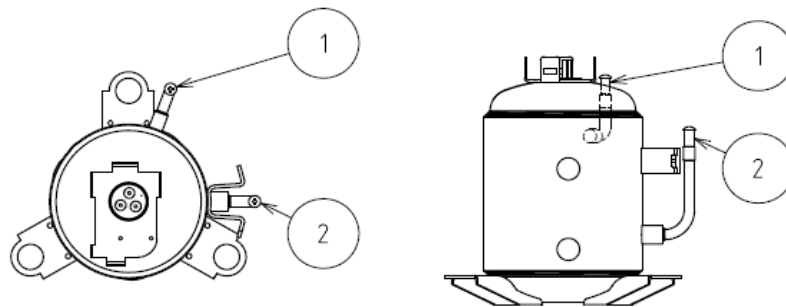

- 真空引きの際は、ユニットサイドの高圧側、低圧側の2系統より真空引きを行うこと。  
 抽真空时, 从系统的高压侧、低压侧的2系统处进行。  
 Draw vacuum by 2 lines, high pressure side and low pressure side of the unit.
- 冷媒の封入は、重量測定などにより行うこと。  
 冷媒的充注通过检测重量进行。  
 Charge amount shall be accurate. The use of weigh check is recommended.
- 製品本体から圧縮機を取り出す場合は、圧縮機内の圧力を完全に開放してから行うこと。  
 将压缩机从机组本体中取下前应将压缩机内的压力完全释放。  
 Do not remove the compressor from unit before confirming that gas is purged completely.
- △ ●オイル入り圧縮機の使用は、オイル封入日から原則として3年以内とする。  
 原则上, 注油压缩机的使用期限为注油日起3年以内。  
 Installation should be done generally within 3 years after oil charge.

2					4				
1	2021.01.26	項目追加	D.Matsuura	F.Shirai	3				
Sym.	Date	Revision	Signed	Checked	Sym.	Date	Revision	Signed	Checked

SYM	QT	ISSUED DATE	REVISION	R. NO.	SIGNED	CHECKED
x						
x						
x						

Ver0.1

(NOTICE) DON'T MEASURE THIS DRAWING  
 此図面を直接測定しないでください (補注)

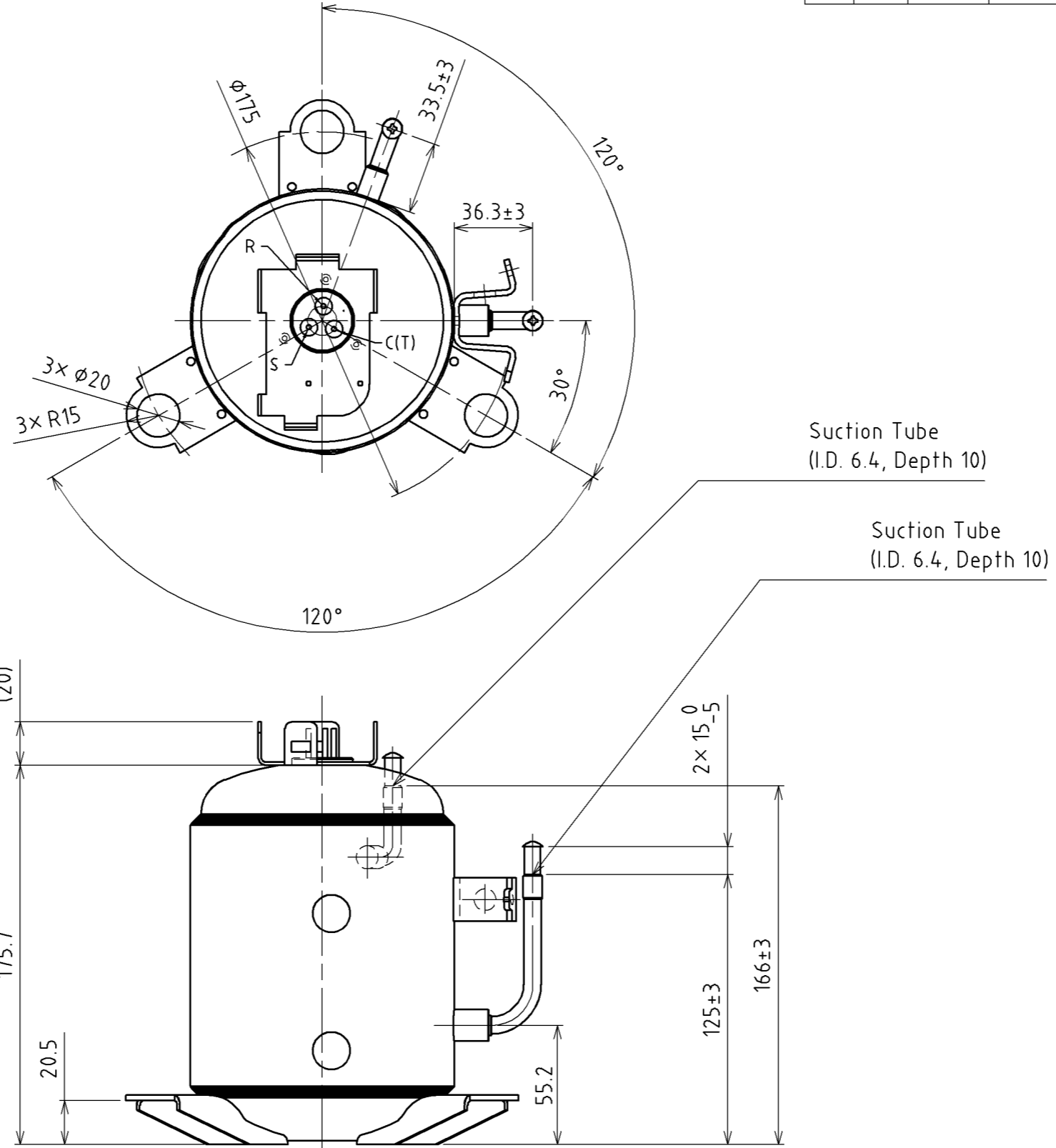

OTHER IDENTIFICATION CODE		4-D-0730-0CC	
SPECIFICATION (MATERIAL ETC.)		AUTHORIZED DATE	SERIES/MODEL/FACTORY
-----		2020.06.18	C-1CV43MOA/804 430 70
-----		Latest ISSUED DATE	PART NAME
-----		2020.06.18	COMP ASM
SCALE	MANAGER	2020.06.17	APPROVED
1:2.5	F. Shirai	2020.06.17	
COMMERCIAL TOLERANCE	CHECKED	2020.06.17	
±2, ±2°	F. Shirai	2020.06.17	
	DRAWN	2020.06.17	
	D. Matsuura	2020.06.17	
	DESIGN	2020.06.17	
	D. Matsuura	2020.06.17	
		PART CODE	
		AD-819-0-6926-259-00-0	

1 | 2 | 3 | 4

SYM	QT	ISSUED DATE	REVISION	R. NO.	SIGNED	CHECKED
x						
x						
x						

Ver0.1

A

B

C

D

E

(NOTICE) DON'T MEASURE THIS DRAWING  
 (注意) 不能实测图面尺寸  
 (注意) 図面を实测しないこと

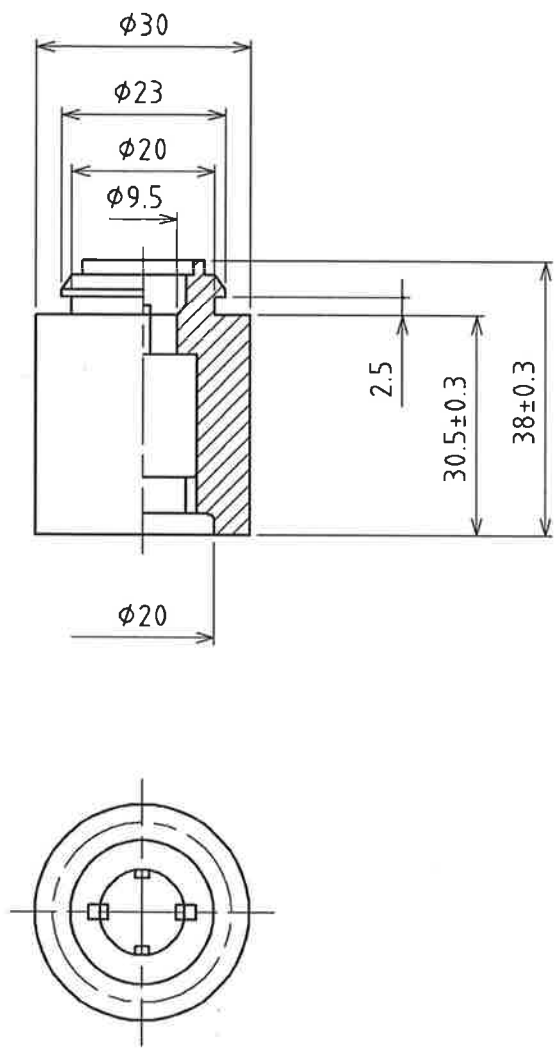

OTHER IDENTIFICATION CODE  
**4-M-0820-OCC-1**

SPECIFICATION (MATERIAL ETC.) EPM-RUBBER HARDNESS Hs40±5		AUTHORIZED DATE 2020.06.23	SERIES/MODEL/FACTORY C-C
SCALE 1:1		MANAGER F. Shirai 2020.06.23	LATEST ISSUED DATE 2020.06.23
COMMERCIAL TOLERANCE ±1		CHECKED F. Shirai 2020.06.23	PART NAME <b>CUSHION RUB</b>
DRAWN D. Matsuura DESIGN D. Matsuura 2020.06.23		APPROVED 	PART CODE <b>AD-819-2-6920-156-00-0</b>

A4

1

2

3

4

Ver0.1

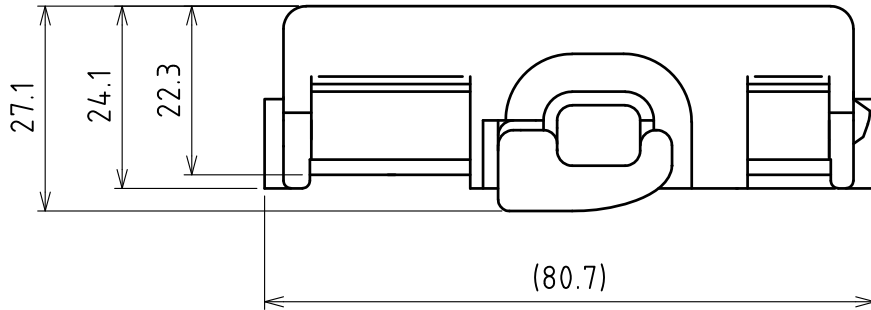
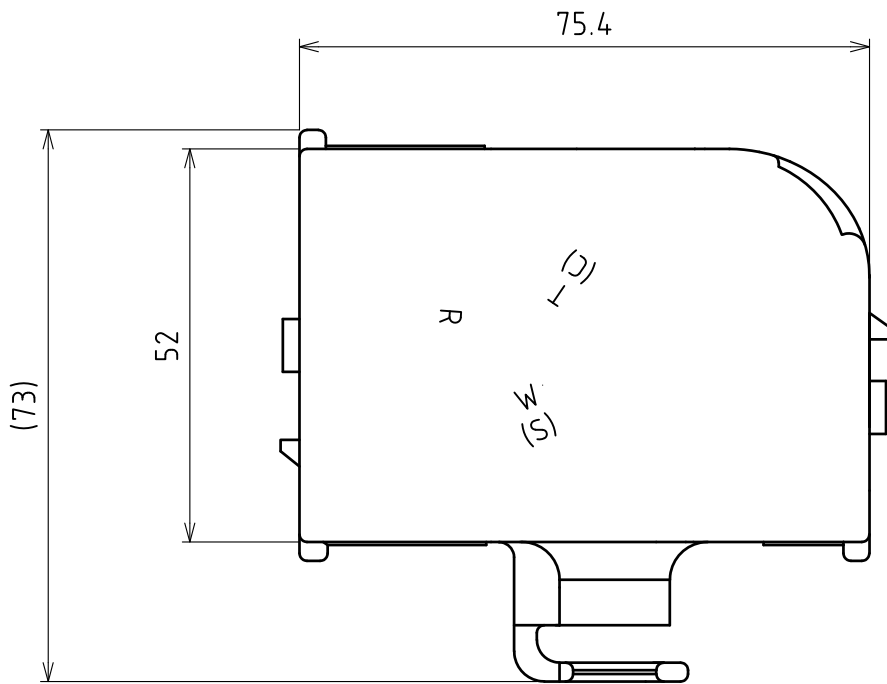

(NOTICE) DON'T MEASURE THIS DRAWING  
 (注意) 不能実測図面尺寸  
 (注意) 図面を実測しないこと

OTHER IDENTIFICATION CODE

4 - M - 0 9 1 4 - 0 C C

SYM	QT	ISSUED DATE	REVISION	R. NO.	SIGNED	CHECKED
	x					
	x					
	x					

SPECIFICATION (MATERIAL ETC.) m-PPE			AUTHORIZED DATE	SERIES/MODEL/FACORY C-C
.			Latest ISSUED DATE	PART NAME CAP TERMINAL COVER
SCALE 1:1	MANAGER F. Shirai	2021.01.18	APPROVED	PART CODE AD-801-2-6195-119-00-0
COMMERCIAL TOLERANCE ±2	CHECKED F. Shirai	2021.01.18		
	DRAWN D. Matsuura	2021.01.18		
	DESIGN D. Matsuura	2021.01.18		

A4

1

2

3

4

SYM	QT	ISSUED DATE	REVISION	R. NO.	SIGNED	CHECKED
	X					
	X					
	X					

Ver0.1

クラスター : AMP# 171370-5、または同等品  
 CLUSTER : AMP# 171370-5, OR EQUIVALENT

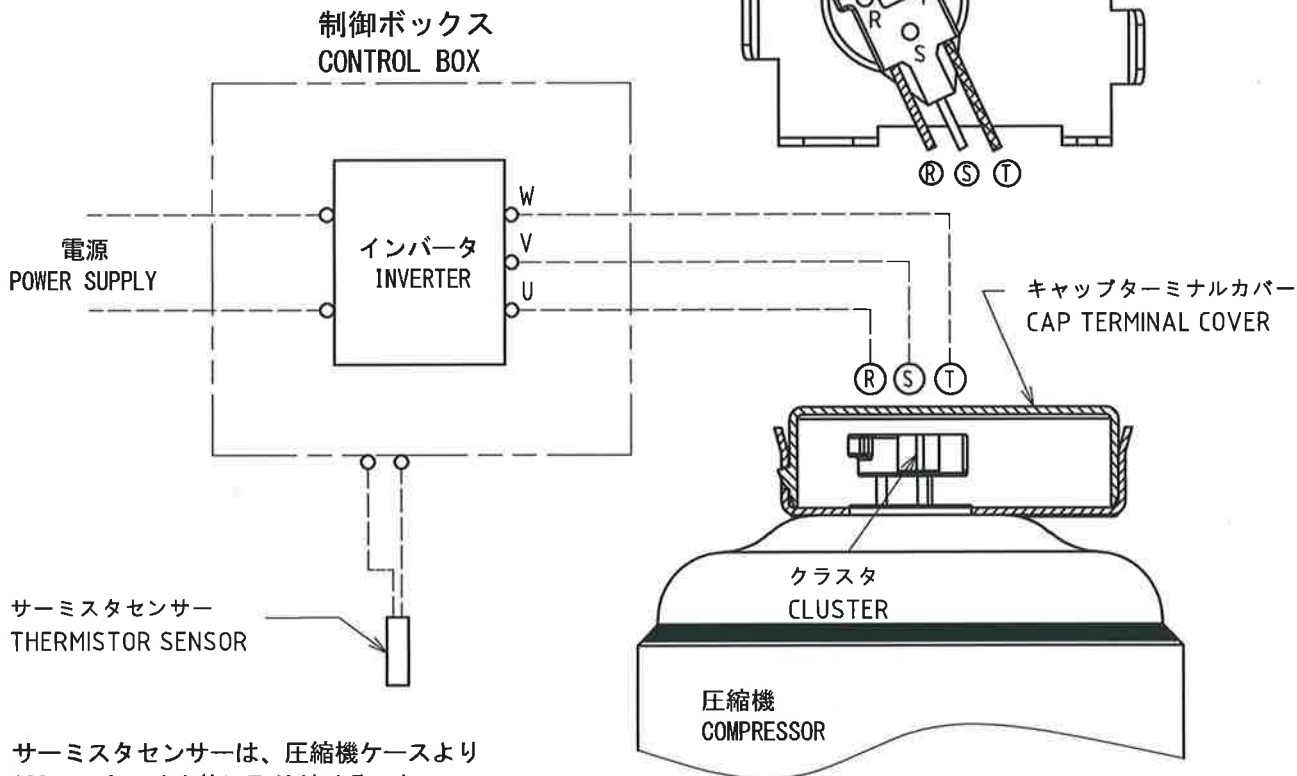

サーミスタセンサーは、圧縮機ケースより  
 100mm以内の吐出管に取り付けること。  
 THERMISTOR SENSOR SHALL BE ATTACHED  
 TO DISCHARGE LINE WITHIN 100mm OF THE COMPRESSOR

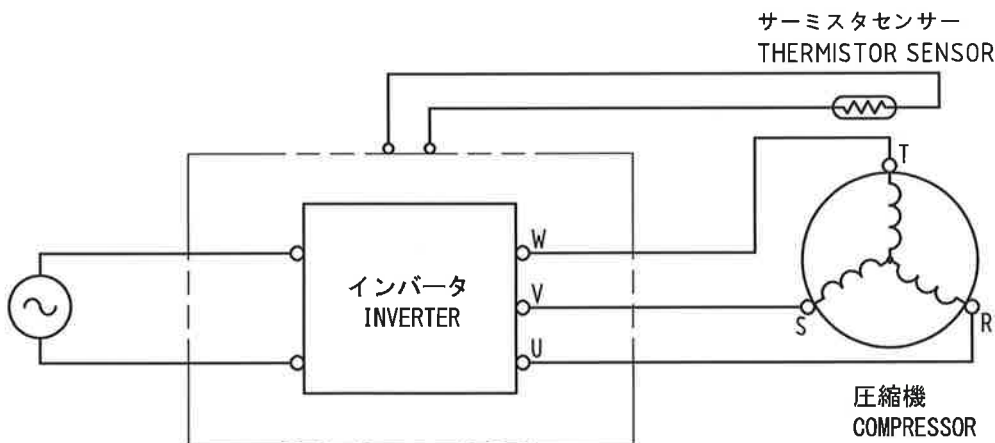

(NOTICE) DON'T MEASURE THIS DRAWING  
 (注意) 不能実測図面尺寸  
 (注意) 図面を真測しないこと

OTHER IDENTIFICATION CODE  
**4-E-1317-0CC**

SPECIFICATION (MATERIAL ETC.)		AUTHORIZED DATE 2020.09.08	SERIES/MODEL/FACORY C-C
		Latest ISSUED DATE 2020.09.08	PART NAME WIRING DIAGRAM
SCALE -	MANAGER F. Shirai 2020.09.08	APPROVED	PART CODE <b>AD-C01-0-2000-010-00-0</b>
COMMERCIAL TOLERANCE -	CHECKED F. Shirai 2020.09.08		
	DRAWN D. Matsuura 2020.06.05		
	DESIGN D. Matsuura 2018.07.19		