

Compresseur / Compressor  
Code tension / Voltage code : C

# AEZ4430Y

Froid commercial et industriel positif (HP)  
Commercial & industrial application (HBP)

208-230V / 50-60Hz - 1~

R134a

N° 212NS-C - ind e

Conditions <i>Conditions</i>	fréquence <i>frequency</i>	Prod frigorifique nominale / <i>nominal refrigerating capacity</i>			Puis. sonore <i>Sound level</i>
		Watts	Kcal/h	BTU/h	
Standard	50 Hz	777	668	2650	ISO 3745 / ISO 3743-1  50 dBA
Standard	60 Hz	913	785	3113	
Cecomaf	50 Hz	688			
Cecomaf	60 Hz	810			

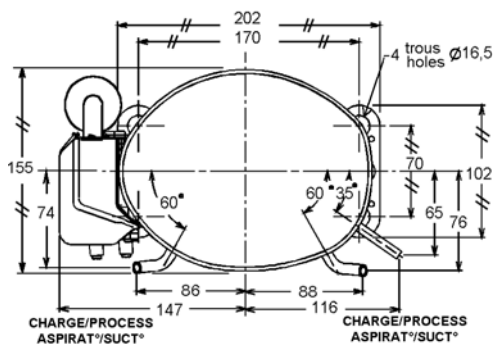
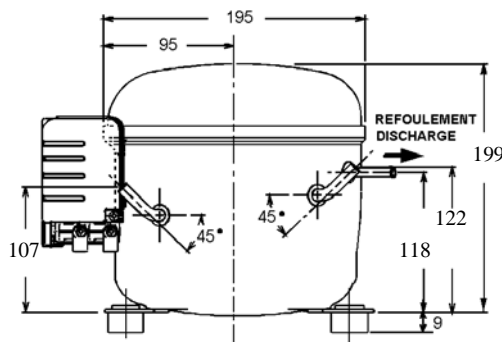

Cylindrée / *Displacement* : 8.8 cm<sup>3</sup>  
 Poids net / *Net weight* : 11.4 Kg  
 Charge en huile / *Oil charge* : 350 cm<sup>3</sup>  
 Type d'huile / *Oil type* : P.O.E /  
 Détente / *Expansion device* : Capillaire/Détendeur  
 Capillary/Exp° valve  
 Refroidissement / *Cooling* : Ventilé / Forced

Résistance à 20° C / *Windings resistances at 20° C*

Phase princ. / *Main Winding* : 7.6 Ohms  
 aux. / *Auxiliary Winding* : 40.2 Ohms

Intensité / *Current*

nom. / *Rated current RLA* : 2.5 / 2.5 A  
 max. / *Max current* : 3.3 / 3.5 A  
 dém. / *Start current LRA* : 12 / 12.8 A

Ap. Electrique / *Electrical equipment* : CSIR

Protecteur / *Overload* :

MRT56AMK  
 Temporisation / *Time Check* : 7.5s - 14s / 9.4 A  
 T° ouverture / *Opening temp.* : 105° C  
 fermeture / *Closing temp.* : 61° C  
 Option / *optional* : T0599

Relais Intensité / *Current relay* :

MTRP46  
 enclenchement / *Pick up* : 7,1A  
 déclenchement / *Drop out* : 6A  
 Option / *optional* : /

Condensateur dém. / *Start capacitor* : 50 µF / 250 V

Pour conduites Ø ext / *For tubing O.D.*

Aspiration <i>Suction</i>	Refolement <i>Discharge</i>	Charge <i>Process</i>
6.35 (1/4")	4.76 (3/16")	6.35 (1/4")

Les caractéristiques données dans cette fiche technique peuvent évoluer sans avis préalable, avec les améliorations que 'TECUMSEH EUROPE' entend toujours apporter à sa production.  
 'TECUMSEH EUROPE', in a constant endeavour to improve its products reserves the right to change any information contained in this leaflet without prior warning.



L'UNITE  
HERMETIQUE



Tecumseh

